

TYP / TYPE: L001
TRIEDA / CLASS: A50-X
SÉRIA / SERIE: 1361815L0016A
DÁTUM VÝROBY / DATE OF MANUFACTURING: 6.5.2015

TYPOVÝ LIST / REGISTRATION CERTIFICATE

Typové schválenie ES podľa 94/20/ES
Approval granted by EC 94/20

ZÁRUKA

Výrobca poskytuje záruku dva roky na spájacie zariadenie, pokiaľ bola montáž vykonaná podľa priloženého návodu na montáž s použitím len originálnych dielov a zariadenie bolo používané len na účel, pre ktorý je určené v súlade s podmienkami používania.

GUARANTEE

The manufacturer provides a guarantee two years for a towbar if assembling has been done according to enclosed fitting instructions with using only originals parts and that device has been used only purposes which is designed for and that it is used according to use conditions.

GALIA SLOVAKIA s.r.o.
032 13 VLACHY 142
IČO: 36 406 023
IČ DPH: SK2059120038

Výrobca / The manufacturer

Kód: L0016A

Rok výroby: 76-

Galia®

GALIA SLOVAKIA s.r.o. 00 421 44 55 93 434
032 13 Vlachy 142 00 421 44 55 93 204
SLOVAKIA 00 421 44 55 99 538
galia@galia.sk
www.galia.sk

ISO 50
MECHANICKÉ SPÁJACIE ZARIADENIE

pre vozidlo / for vehicle:

LADA NIVA-21213, 21214

e27
00 0509

	C =	1900 kg
	S =	75 kg
	D =	8,66 kN

POKYNY PRE UŽIVATEĽA

- Pri použití spájacieho zariadenia sa riadte platným zákonom pre daný štát.
- Celková hmotnosť prípojného vozidla nesmie prekročiť hodnotu určenú výrobcom vozidla.
- Po najazdení každých 1000 km s príviesom nechajte skontrolovať dotiahnutie skrutkových spojov.
- Spájaciu guľu je potrebné udržiavať čistú a masťnú.
- Priemer gule pri opotrebení nesmie byť menší ako 49mm
- Max. povolená hmotnosť príviesu vášho vozidla je uvedená v osvedčení o evidencii alebo v príručke pre užívateľa.
- **Namontovaná spájacia guľa nesmie zatieňovať viditeľnosť zadnej registračnej tabuľky!**

USER'S INSTRUCTIONS

- Whilst using a coupling device abide by the valid a law for a particular country.
- Complete trailer weight must not overreach predetermined value the car maker.
- Its recommended to retighten all fixing bolts and nuts after a coupling device has been in use approximately 1000 km.
- Keep ball hitch clean and grease them.
- Used diameter ball must not overreach value lower how 49,0 mm.
- Max. allow trailer weight of your is written in the car certification or user manual
- **The fixed ball must not cover or shade the registering car number!**

POTVRDENIE MONTÁŽE
CONFIRMATION OF ASSEMBLING

Dátum
Date

Evidenčné číslo
vozidla:
Car number
plate:

Meno a podpis :
Name and
signature:

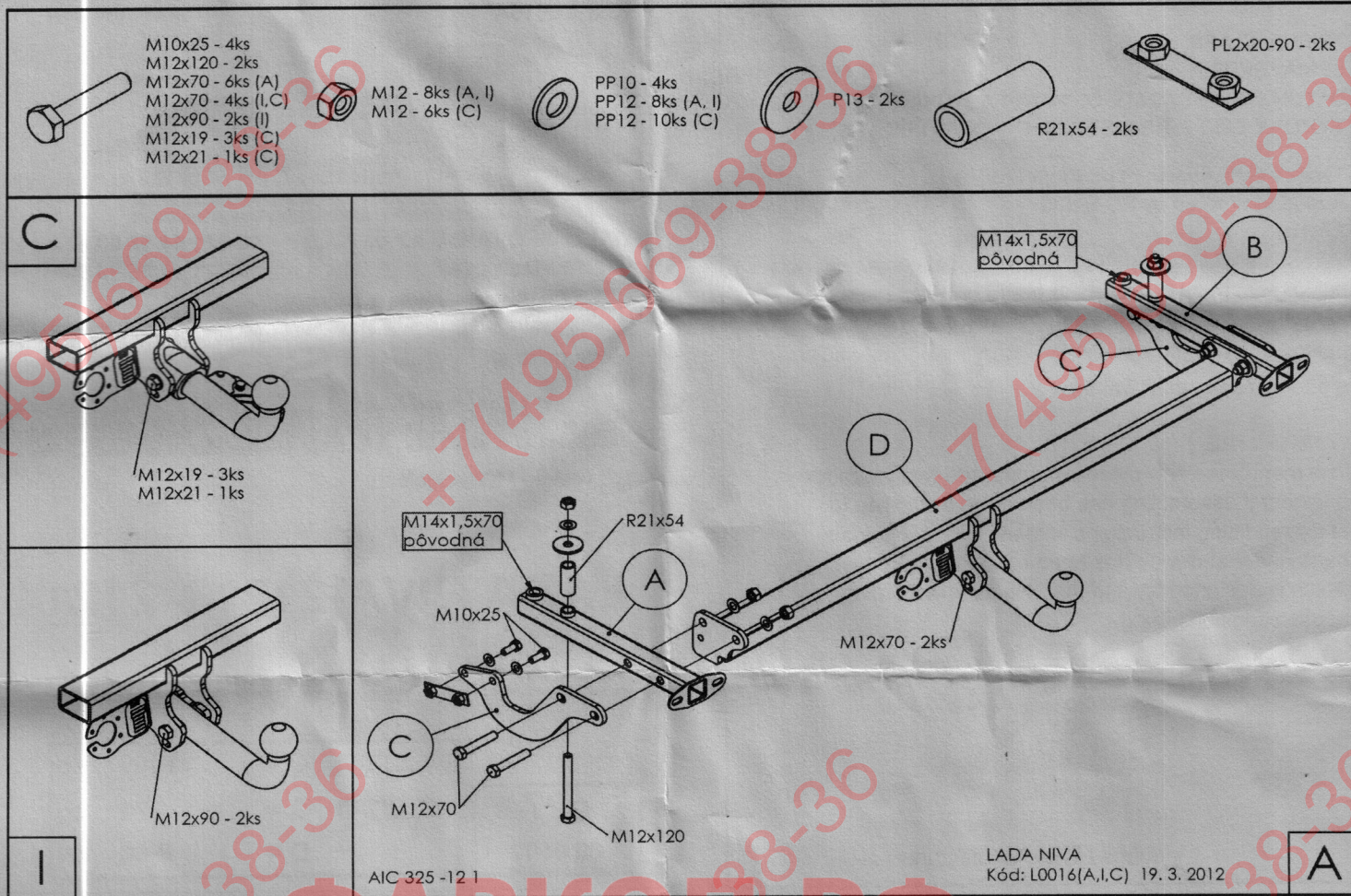

NÁVOD NA MONTÁŽ:

Kód: L0016(A,I,C)

DŮLEŽITÉ UPOZORNĚNIA:

■ 1. Demontujte zadný nárazník. Konzoly nárazníka demontujte žubebúú potrebné. Pryžové tesnenia navlečte na konzoly A a B. Demontujte vlečné oká, už sa nepoužijú. ■ 2. Uvoľnite čalúnenie z podlahy v batožinovom priestore vozidla. ■ 3. Konzoly A a B upevnite skrutkami M14x1,5x70. Na konzoly namontujte nárazník. Vyvrtajte otvory pre skrutky M12x120 podľa obrázka. ■ 4. Ťažné zariadenie montujte po častiach podľa obrázka. Zľahka priskrutkujte rám D a konzoly C. Ťažné zariadenie vzhľadom na voľné uloženie ustavte do správnej polohy a všetky skrutkové spoje utiahnite momentom podľa tabuľky. ■ 5. Elektroinštaláciu zapojte podľa návodu. ■ 6. Skontrolujte správnosť pripojenia elektroinštalácie. ■ 7. Prevedte spätnú montáž demontovaných častí. ■ 8. Dotiahnite skrutkové spoje spojovacej gule (držáka spojovacej gule) momentom podľa tabuľky.

- V miestach stykových plôch sa musí odstrániť pružná ochrana karosérie vozidla.
- Vŕtané otvory treba ošetriť antikoróznou hmotou.
- Použite len dodaný spojovací materiál v predpísanej triede kvality.
- Elektrické zariadenie sa namontuje podľa podmienok prevádzky cestných vozidiel na pozemných komunikáciách.
- Údaj S o maximálnom zvislom zaťažení na guľu je uvedený na výrobnom štítku ťažného zariadenia.
- Na ťažnom zariadení nie je možné nič upravovať ani meniť.
- Pred ukončením montáže je nutné prekontrolovať všetky spoje podľa tabuľky uťahovacích momentov!
- V prípade akýchkoľvek nejasností je nutné obrátiť sa na výrobcu ťažného zariadenia.
- Výrobca nenesie zodpovednosť za škody spôsobené nesprávnym použitím výrobku.

FITTING INSTRUCTIONS:

■ 1. Remove the rear bumper. Dismount the consoles bumper, it will not be used any more. Thread the rubber gasket on bracket A and B. Disassemble the tow rings, it will not be used any more. ■ 2. Loosen the trim from the floor in the luggage compartment of the vehicle. ■ 3. Brackets A and B mounting screws M14x1,5x70. The brackets mount bumper. Drill holes for screws M12x120 shown. ■ 4. Install the tow-bar in parts as shown in the picture. Gently screw the frame D and B console. Put the tow-bar to an appropriate position with regard its clearance fit and torque the screw connections as shown in the table. ■ 5. Connect the electrical installation as described in the instructions for use. ■ 6. Make sure the electrical installation is properly connected. ■ 7. Reassemble any removed parts. ■ 8. Make sure the screws of the linkage ball (holder of the linkage ball) are tightened to the torque shown in the table.

IMPORTANT ATTENTIONS:

- Remove insulating material on a car body in grips and joints of a coupling device with a car body.
- Put the anticorrosive substance on the drilled holes.
- Use supplied mechanical strength jointing material.
- Wiring of a coupling device must be up to a standard and car maker requirements.
- Statement S about the maximum vertical ball downtake is printed on the tow bar label.
- On the tow bar is no modification possible
- Check all the joints, look in the table of the spining moments, before finishing the montage!
- Contact the tow bar marker with any questions.
- The manufacturer is not responsible for the damages caused by wrong using on the product.

Tabuľka uťahovacích momentov skrutkových spojov pevnosti 8.8 / Table of specified torque and hardenss settings 8.8

M6 - 9,5Nm, M8 - 23Nm, M10 - 46Nm, M10x1,25 - 49Nm, M12 - 79Nm, M12x1,25 - 87Nm, M12x1,5 - 83Nm, M14 - 125Nm, M16 - 195Nm